

*nedis*

---

Ring light  
with tripod stand

---

RLSTND100BK

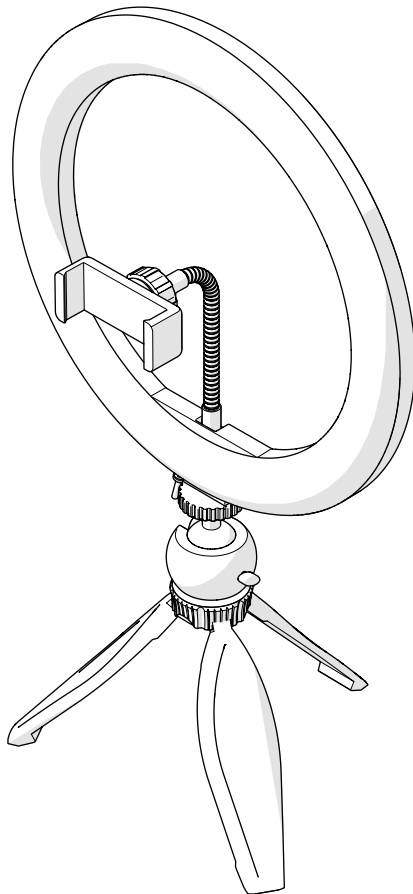

[ned.is/rlstnd100bk](https://ned.is/rlstnd100bk)

EN	Quick start guide	4
DE	Kurzanleitung	5
FR	Guide de démarrage rapide	5
NL	Snelstartgids	6
IT	Guida rapida all'avvio	6
ES	Guía de inicio rápido	6
PT	Guia de iniciação rápida	7
SV	Snabbstartsguide	7
FI	Pika-aloitusopas	7

NO	Hurtigguide	8
DA	Vejledning til hurtig start	8
HU	Gyors beüzemelési útmutató	9
PL	Przewodnik Szybki start	9
EL	Οδηγός γρήγορης εκκίνησης	9
SK	Rýchly návod	10
CS	Rychlý návod	10
RO	Ghid rapid de inițiere	11

## A

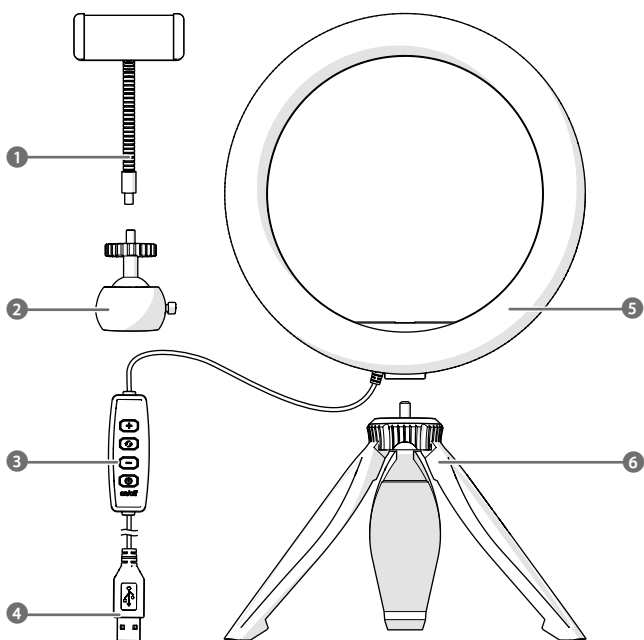

B

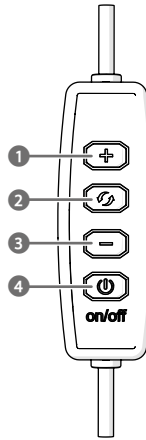

C

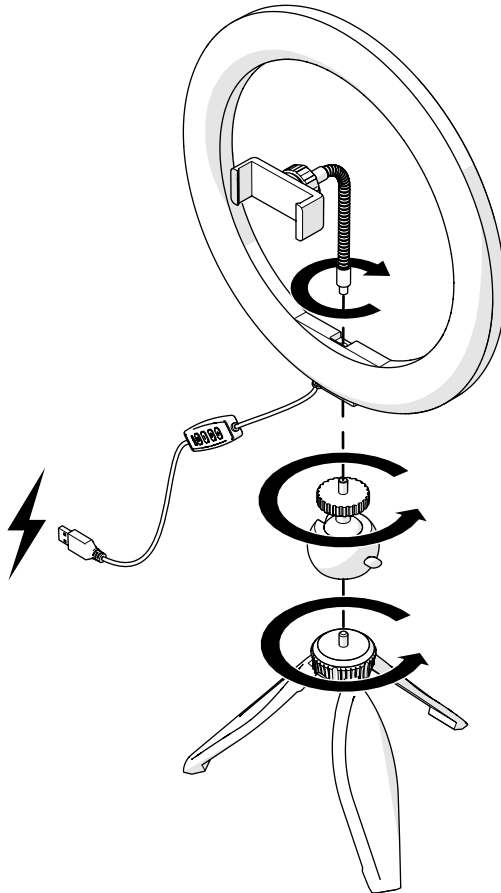

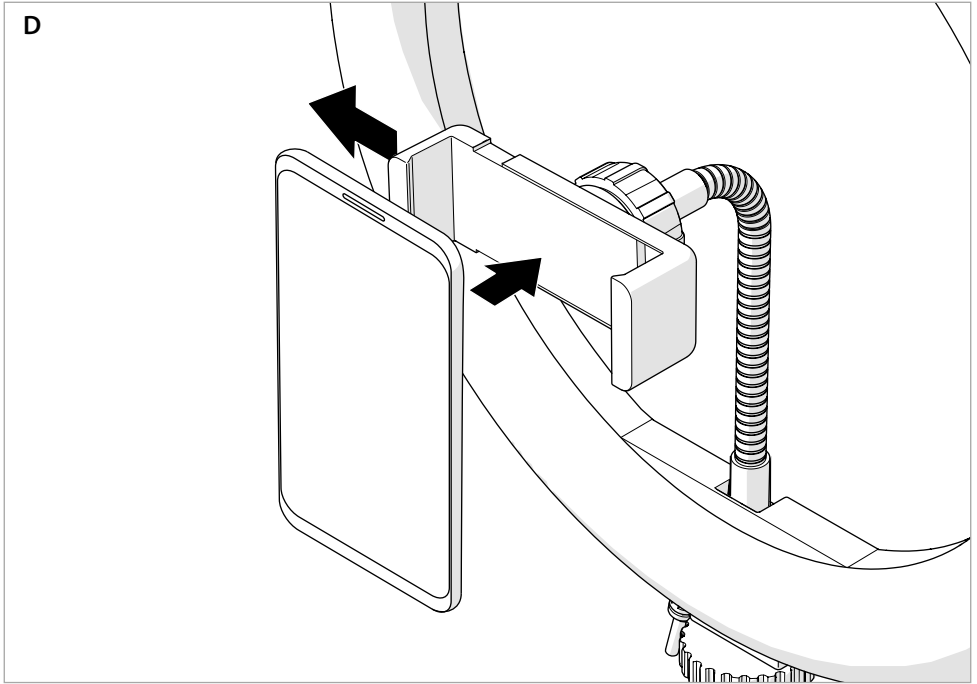

## Specifications

Product	Ring light
Article number	RLSTND100BK
Diameter ring light	Ø 260 mm
Height tripod	200 mm
Weight	460 g
Input power	7 - 10 W
Input voltage	5 VDC
Plug	USB
USB cable length	2 m
Brightness range	10 levels
Colour temperature range	2000 - 7000 K
Light colour	Natural white Cool white Warm white

## EN Quick start guide

### Ring light

RLSTND100BK



For more information see the extended manual online:  
[ned.is/rlstnd100bk](http://ned.is/rlstnd100bk)

### Intended use

This product is a ring light on a tripod intended for lighting an indoor environment.

This product is intended to hold a smartphone.

This product is not intended to hold cameras.

The product is intended for indoor use only.

Any modification of the product may have consequences for safety, warranty, and proper functioning.

### Main parts (image A)

- 1 Smartphone holder
- 2 Ball head
- 3 Control panel
- 4 USB cable
- 5 Ring light
- 6 Tripod

### Control panel (image B)

- 7 Colour temperature
- 8 Decrease brightness
- 9 Power button

## Safety instructions

### WARNING

- Ensure you have fully read and understood the instructions in this document before you install or use the product. Keep the packaging and this document for future reference.
- Only use the product as described in this document.
- Do not use the product if a part is damaged or defective. Replace a damaged or defective product immediately.
- Do not drop the product and avoid bumping.
- This product may only be serviced by a qualified technician for maintenance to reduce the risk of electric shock.
- Do not expose the product to water or moisture.

## Installing the product (image C)

### Clamping the smartphone (image D)

### Disposal



The product is designated for separate collection at an appropriate collection point. Do not dispose of the product with household waste.

For more information, contact the retailer or the local authority responsible for the waste management.

## Kurzanleitung

## Ringlicht

RLSTND100BK



Weitere Informationen finden Sie in der erweiterten Anleitung online: [ned.is/rlstnd100bk](http://ned.is/rlstnd100bk)

## Bestimmungsgemäße Verwendung

Bei diesem Produkt handelt es sich um ein Ringlicht auf einem Stativ für die Beleuchtung von Innenräumen.







Dieses Produkt ist zum Halten eines Smartphones konzipiert.

Dieses Produkt ist nicht zum Halten von Kameras konzipiert.



Das Produkt ist nur zur Verwendung innerhalb von Gebäuden gedacht.

Jegliche Modifikation des Produkts kann Folgen für die Sicherheit, Garantie und ordnungsgemäße Funktionalität haben.

## Hauptbestandteile (Abbildung A)

- |  |  |
|--|--|
|  Smartphone-Halterung |  USB-Kabel  |
|  Kugelkopf           |  Ringlicht |
|  Bedienfeld         |  Stativ   |

## Bedienfeld (Abbildung B)

- |   |   |
|---|---|
|  Farbtemperatur        |  Ein/Aus-Taste |
|  Helligkeit verringern |   |

## Sicherheitshinweise

### WARNING

- Vergewissern Sie sich, dass Sie die Anweisungen in diesem Dokument vollständig gelesen und verstanden haben, bevor Sie das Produkt installieren oder verwenden. Heben Sie die Verpackung und dieses Dokument zum späteren Nachschlagen auf.
- Verwenden Sie das Produkt nur wie in diesem Dokument beschrieben.
- Verwenden Sie das Produkt nicht, wenn ein Teil beschädigt ist oder es einen Mangel aufweist. Ersetzen Sie ein beschädigtes oder defektes Produkt unverzüglich.
- Lassen Sie das Produkt nicht herunterfallen und vermeiden Sie Kollisionen.
- Dieses Produkt darf nur von einem ausgebildeten Techniker gewartet werden, um die Gefahr eines Stromschlags zu reduzieren.

- Setzen Sie das Produkt keinem Wasser oder Feuchtigkeit aus.

## Installation des Produkts (Abbildung C)

### Einklemmen des Smartphones (Abbildung D)

### Entsorgung



Dieses Produkt muss an einer entsprechenden Sammelstelle zur Entsorgung abgegeben werden. Entsorgen Sie das Produkt nicht mit dem Haushaltsabfall. Weitere Informationen erhalten Sie beim Verkäufer oder der für die Abfallwirtschaft verantwortlichen örtlichen Behörde.

## Guide de démarrage rapide

## Anneau lumineux

RLSTND100BK



Pour plus d'informations, consultez le manuel détaillé en ligne : [ned.is/rlstnd100bk](http://ned.is/rlstnd100bk)

### Utilisation prévue

Ce produit est un anneau lumineux sur un trépied destiné à éclairer un environnement intérieur.







Le produit est conçu pour tenir un smartphone.

Ce produit n'est pas destiné à tenir des appareils photos.



Le produit est prévu pour un usage intérieur uniquement.

Toute modification du produit peut avoir des conséquences sur la sécurité, la garantie et le bon fonctionnement.

### Pièces principales (image A)

- |   |   |
|---|---|
|  Support de smartphone |  Câble USB       |
|  Tête de bille         |  Anneau lumineux |
|  Panneau de commande   |  Trépied         |

### Panneau de commande (image B)

- |  |   |
|--|---|
|  Température de couleur |  Bouton d'alimentation |
|  Diminuer la luminosité |   |

## Consignes de sécurité

### AVERTISSEMENT

- Assurez-vous d'avoir entièrement lu et compris les instructions de ce document avant d'installer ou d'utiliser le produit. Conservez l'emballage et le présent document pour référence ultérieure.
- Utilisez le produit uniquement comme décrit dans le présent document.
- Ne pas utiliser le produit si une pièce est endommagée ou défectueuse. Remplacez immédiatement un produit endommagé ou défectueux.
- Ne pas laisser tomber le produit et éviter de le cogner.
- Ce produit ne peut être réparé que par un technicien qualifié afin de réduire les risques d'électrocution.
- Ne pas exposer le produit à l'eau ou à l'humidité.

## Installer le produit (image C)

### Serrer le smartphone (image D)

### Traitement des déchets



Le produit doit être jeté séparément des ordures ménagères dans un point de collecte approprié. Ne jetez pas le produit avec les ordures ménagères ordinaires. Pour plus d'informations, contactez le distributeur ou l'autorité locale responsable de la gestion des déchets.

## Ringlamp

RLSTND100BK



Zie voor meer informatie de uitgebreide handleiding online: [ned.is/rlstnd100bk](http://ned.is/rlstnd100bk)

## Bedoeld gebruik

Dit product is een ringlamp op een statief, die bedoeld is voor het verlichten van een binnenomgeving.

Dit product is bedoeld om een smartphone vast te houden.

Dit product is niet bedoeld om camera's vast te houden.

Het product is enkel bedoeld voor gebruik binnenshuis.

Elke wijziging van het product kan gevolgen hebben voor de veiligheid, garantie en correcte werking.

## Belangrijkste onderdelen (afbeelding A)

- |                    |             |
|--------------------|-------------|
| 1 Smartphonehouder | 4 USB-kabel |
| 2 Balhoofd         | 5 Ringlamp  |
| 3 Bedieningspaneel | 6 Statief   |

## Bedieningspaneel (afbeelding B)

- |                          |                |
|--------------------------|----------------|
| 7 Kleurtemperatuur       | 9 Aan-/uitknop |
| 8 Helderheid verminderen |                |

## Veiligheidsvoorschriften

## WAARSCHUWING

- Zorg ervoor dat u de instructies in dit document volledig gelezen en begrepen heeft voordat u het product installeert of gebruikt. Bewaar de verpakking en dit document voor toekomstig gebruik.
- Gebruik het product alleen zoals in dit document beschreven.
- Gebruik het product niet als een onderdeel beschadigd of defect is. Vervang een beschadigd of defect product onmiddellijk.
- Laat het product niet vallen en voorkom stoten.
- Dit product mag voor onderhoud alleen worden geopend door een erkend technicus om het risico op elektrische schokken te verkleinen.
- Stel het product niet bloot aan water of vocht.

## Het product installeren (afbeelding C)

## De smartphone klemmen (afbeelding D)

## Afdanking



Het product is bestemd voor gescheiden inzameling bij een hertoe aangewezen verzamelpunt. Gooi het product niet weg bij het huishoudelijk afval.

Neem voor meer informatie contact op met de verkoper of de lokale overheid die verantwoordelijk is voor het afvalbeheer.

## IT Guida rapida all'avvio

## Anello luminoso

RLSTND100BK



Per maggiori informazioni vedere il manuale esteso online: [ned.is/rlstnd100bk](http://ned.is/rlstnd100bk)

## Uso previsto

Il prodotto è un anello luminoso posto su un treppiede destinato all'illuminazione di ambiente interni.

Questo prodotto è inteso per sostenere uno smartphone.

Questo prodotto non è inteso per sostenere telecamere.

Il prodotto è inteso solo per utilizzo in interni.

Eventuali modifiche al prodotto possono comportare conseguenze per la sicurezza, la garanzia e il corretto funzionamento.

## Parti principali (immagine A)

- |                           |                   |
|---------------------------|-------------------|
| 1 Supporto per smartphone | 4 Cavo USB        |
| 2 Testa sferica           | 5 Anello luminoso |
| 3 Pannello di controllo   | 6 Treppiedi       |

## Pannello di controllo (immagine B)

- |                         |                          |
|-------------------------|--------------------------|
| 7 Temperatura di colore | 9 Pulsante di accensione |
| 8 Riduci luminosità     |                          |

## Istruzioni di sicurezza

## ATTENZIONE

- Assicurarsi di aver letto e compreso pienamente le istruzioni presenti nel documento prima di installare o utilizzare il prodotto. Conservare la confezione e il presente documento per farvi riferimento in futuro.
- Utilizzare il prodotto solo come descritto nel presente documento.
- Non utilizzare il prodotto se una parte è danneggiata o difettosa. Sostituire immediatamente un prodotto danneggiato o difettoso.
- Non far cadere il prodotto ed evitare impatti.
- Il prodotto può essere riparato e sottoposto a manutenzione esclusivamente da un tecnico qualificato per ridurre il rischio di scosse elettriche.
- Non esporre il prodotto all'acqua o all'umidità.

## Installazione del prodotto (immagine C)

## Bloccaggio dello smartphone (immagine D)

## Smaltimento



Questo prodotto è soggetto a raccolta differenziata nei punti di raccolta appropriati. Non smaltire il prodotto con i rifiuti domestici.

Per maggiori informazioni, contattare il rivenditore o le autorità locali responsabili per la gestione dei rifiuti.

## ES Guía de inicio rápido

## Aro de luz

RLSTND100BK



Para más información, consulte el manual ampliado en línea: [ned.is/rlstnd100bk](http://ned.is/rlstnd100bk)

## Uso previsto por el fabricante

Este producto es un aro de luz sobre un trípode diseñado para iluminar un entorno interior.

Este producto está diseñado para sujetar un teléfono inteligente.

Este producto no está diseñado para sujetar cámaras.

El producto está diseñado únicamente para uso en interiores.

Cualquier modificación del producto puede tener consecuencias para la seguridad, la garantía y el funcionamiento adecuado.

## Partes principales (imagen A)

- |                                     |              |
|-------------------------------------|--------------|
| 1 Soporte para teléfono inteligente | 4 Cable USB  |
| 2 Cabeza esférica                   | 5 Aro de luz |
| 3 Panel de control                  | 6 Trípode    |

## Panel de control (imagen B)

- |                         |                      |
|-------------------------|----------------------|
| 7 Temperatura del color | 9 Botón de encendido |
| 8 Reducir el brillo     |                      |

## Instrucciones de seguridad

## ADVERTENCIA

- Asegúrese de que ha leído y entendido completamente las instrucciones en este documento antes de instalar o utilizar el producto. Guarde el embalaje y este documento para futuras consultas.

- Utilice el producto únicamente tal como se describe en este documento.
- No use el producto si alguna pieza está dañada o presenta defectos. Sustituya inmediatamente un producto si presenta daños o está defectuoso.
- No deje caer el producto y evite que sufra golpes.
- Este producto solo puede recibir servicio de un técnico cualificado para su mantenimiento para así reducir el riesgo de descargas eléctricas.
- No exponga el producto al agua o a la humedad.

## Cómo instalar el producto (imagen C)

## Cómo sujetar el teléfono inteligente (imagen D)

### Eliminación



El producto está diseñado para desecharlo por separado en un punto de recogida adecuado. No se deshaga del producto con la basura doméstica.

Para obtener más información, póngase en contacto con el vendedor o la autoridad local responsable de la eliminación de residuos.

PT

## Guia de iniciação rápida

## Anel de luz

RLSTND100BK



Para más información, consulte a versão alargada do manual on-line: [ned.is/rlstnd100bk](http://ned.is/rlstnd100bk)

### Utilização prevista

Este produto é um anel de luz num tripé destinado a iluminar ambientes interiores.

Este produto destina-se a sustentar um smartphone.

Este produto não se destina a sustentar máquinas fotográficas.

O produto destina-se apenas a utilização em interiores.

Qualquer alteração do produto pode ter consequências em termos de segurança, garantia e funcionamento adequado.

### Peças principais (imagem A)

- |                           |               |
|---------------------------|---------------|
| 1 Suporte para Smartphone | 4 Cabo USB    |
| 2 Cabeça esférica         | 5 Anel de luz |
| 3 Painel de controlo      | 6 Tripé       |

### Painel de controlo (imagem B)

- |                           |                           |
|---------------------------|---------------------------|
| 7 Temperatura de cor      | 9 Botão de ligar/desligar |
| 8 Diminuir a luminosidade |                           |

### Instruções de segurança

#### AVISO

- Certifique-se de que leu e comprendeu as instruções deste documento na íntegra antes de instalar ou utilizar o produto. Guarde a embalagem e este documento para referência futura.
- Utilize o produto apenas conforme descrito neste documento.
- Não utilize o produto caso uma peça esteja danificada ou defeituosa. Substitua imediatamente um produto danificado ou defeituoso.
- Não deixe cair o produto e evite impactos.
- Este produto pode ser reparado apenas por um técnico qualificado para manutenção a fim de reduzir o risco de choque elétrico.
- Não exponha o produto à água ou humidade.

### Instalação do produto (imagem C)

### Fixação do smartphone (imagem D)

### Eliminação



O produto deve ser eliminado separadamente num ponto de recolha apropriado. Não elimine este produto juntamente com o lixo doméstico.

Para obter mais informações, contacte o revendedor ou o organismo local responsável pela gestão de resíduos.

SV

## Snabbstartsguide

## Ringlampa

RLSTND100BK



För ytterligare information, se den utökade manualen online: [ned.is/rlstnd100bk](http://ned.is/rlstnd100bk)

### Avsedd användning

Denna produkt är en ringlampa på stativ, avsedd för belysning inomhus.

Denna produkt är avsedd att hålla en smartphone.

Denna produkt är inte avsedd att hålla kameror.

Denna produkt är endast avsedd för användning inomhus.

Modifiering av produkten kan medföra konsekvenser för säkerhet, garanti och korrekt funktion.

### Huvuddelar (bild A)

- |                            |             |
|----------------------------|-------------|
| 1 Hållare för smarttelefon | 4 USB-kabel |
| 2 Kulhuvud                 | 5 Ringlampa |
| 3 Kontrollpanel            | 6 Stativ    |

### Kontrollpanel (bild B)

- |                      |              |
|----------------------|--------------|
| 7 Färgtemperatur     | 9 Kraftknapp |
| 8 Minskar ljusstyrka |              |

### Säkerhetsanvisningar

#### VARNING

- Säkerställ att du har läst och förstått alla instruktioner i detta dokument innan du installerar och använder produkten. Behåll förpackningen och detta dokument som framtida referens.
- Använd produkten endast enligt anvisningarna i detta dokument.
- Använd inte produkten om en del är skadad eller defekt. Byt omedelbart ut en skadad eller defekt produkt.
- Tappa inte produkten och skydda den mot slag.
- Denna produkt får, för att minska risken för elchock, endast servas av en kvalificerad underhållstekniker.
- Exponera inte produkten till vatten eller fukt.

### Installera produkten (bild C)

### Fästa smartphonen (bild D)

### Bortskaffning



Produkten är avsedd för separat insamling vid en lämplig återvinningscentral. Släng inte denna produkt bland vanligt hushållsavfall.

För mer information, kontakta återförsäljaren eller lokal myndighet med ansvar för avfallshantering.

FI

## Pika-aloitusopas

## Rengasvalo

RLSTND100BK



Katso tarkemmat tiedot käyttöoppaan laajemmasta verkkoversiosta: [ned.is/rlstnd100bk](http://ned.is/rlstnd100bk)

### Käyttötarkoitus

Tämä tuote on kolmijalan päällä oleva rengasvalo, joka on tarkoitettu sisäympäristön valaistukseen.

Tämä tuote on tarkoitettu älypuhelin kiinnittämiseen. Tätä tuotetta ei ole tarkoitettu kameroiden kiinnittämiseen. Tuote on tarkoitettu vain sisäkäyttöön. Tuotteen muutokset voivat vaikuttaa turvallisuuteen, takuuseen ja asianmukaiseen toimintaan.

### Tärkeimmät osat (kuva A)

- 1 Älypuhelineline
- 2 Kuulapää
- 3 Ohjauspaneeli
- 4 USB-johto
- 5 Rengasvalo
- 6 Kolmijalka

### Ohjauspaneeli (kuva B)

- 7 Värilämpötila
- 8 Vähennä kirkkautta
- 9 Virtapainike

### Turvallisuusohjeet

#### VAROITUS

- Huolehdi siitä, että olet lukenut ja ymmärtänyt tämän asiakirjan sisältämät ohjeet kokonaan ennen kuin asennat tuotteen tai käytät sitä. Säilytä pakkaus ja tämä asiakirja tulevaa tarvetta varten.
- Käytä tuotetta vain tässä asiakirjassa kuvatun mukaisesti.
- Älä käytä tuotetta, jos jokin sen osa on vaurioitunut tai viallinen. Vaihda vahingoittunut tai viallinen tuote välittömästi.
- Varo pudottamasta ja tönäisemästä tuotetta.
- Tämän tuotteen saa huoltaa vain pätevä teknikko sähköiskun vaaran vähentämiseksi.
- Älä altista tuotetta vedelle tai kosteudelle.

### Tuotteen asentaminen (kuva C)

### Älypuhelin kiinnittäminen (kuva D)

#### Jätehuolto



Tämä tuote tulee toimittaa hävitettäväksi asianmukaiseen keräyspisteeseen. Tuotetta ei saa hävittää kotitalousjätteen mukana. Lisätietoja antaa jälleenmyyjä tai paikallinen jätehuollosta vastaava viranomainen.

### NO Hurtigguide

### Ringlys

RLSTND100BK



For mer informasjon, se den fullstendige bruksanvisningen på nett: [ned.is/rlstnd100bk](http://ned.is/rlstnd100bk)

### Tiltenkt bruk

Dette produktet er et ringlys på et stativ tiltenkt for opplysning av innendørs miljøer. Dette produktet er beregnet for å holde en smarttelefon. Dette produktet er ikke ment for å holde kameraer. Produkter er bare tiltenkt innendørs bruk. Eventuelle modifikasjoner av produktet kan ha konsekvenser for sikkerhet, garanti og funksjon.

### Hoveddeler (bilde A)

- 1 Smarttelefonholder
- 2 Kulehode
- 3 Kontrollpanel
- 4 USB-kabel
- 5 Ringlys
- 6 Stativ

### Kontrollpanel (bilde B)

- 7 Fargetemperatur
- 8 Reduser skarphet
- 9 På/av-knapp

### Sikkerhetsinstruksjoner

#### ADVARSEL

- Sørg for at du har lest og forstått instruksjonene i dette dokumentet for du installerer eller bruker produktet. Ta vare på emballasjen og dette dokumentet for fremtidig referanse.
- Produktet skal kun brukes som beskrevet i dette dokumentet.
- Ikke bruk produktet hvis det er skadet eller defekt. Bytt ut et skadet eller defekt produkt med det samme.
- Ikke mist produktet, og forhindre at det slås borti andre gjenstander.
- Dette produktet skal kun håndteres av en kvalifisert tekniker for vedlikehold for å redusere risikoen for elektrisk støt.
- Ikke utsett produktet for vann eller fuktighet.

### Installasjon av produktet (bilde C)

### Fastklemming av smarttelefonen (bilde D)

#### Kassering



Produktet må avhendes på egnede oppsamlingssteder. Du må ikke avhende produktet som husholdningsavfall. Ta kontakt med leverandøren eller lokale myndigheter hvis du ønsker mer informasjon om avhending.

### DA Vejledning til hurtig start

### Lysring

RLSTND100BK



Yderligere opplysninger finnes i den udvidede manual online: [ned.is/rlstnd100bk](http://ned.is/rlstnd100bk)

### Tilsluttet brug

Dette produkt er en lysring på et stativ beregnet til belysning af et indendørs miljø.

Produktet er beregnet til at holde en smartphone. Dette produkt er ikke beregnet til at holde kameraer. Produktet er kun beregnet til indendørs brug.

Enhver modificering af produktet kan have konsekvenser for sikkerhed, garanti og korrekt funktion.

### Hoveddele (billede A)

- 1 Smartphone-holder
- 2 Kulehoved
- 3 Kontrolpanel
- 4 USB-kabel
- 5 Lysring
- 6 Trefod

### Kontrolpanel (billede B)

- 7 Farvetemperatur
- 8 Sænke lysstyrke
- 9 Knappen Power

### Sikkerhedsinstruktioner

#### ADVARSEL

- Sørg for, at du har læst og forstået instruktionerne i dette dokument fuldt ud, før du installerer eller bruger produktet. Gem emballagen og dette dokument, så det sidenhen kan læses.
- Anvend kun produktet som beskrevet i denne vejledning.
- Brug ikke produktet, hvis det er skadet eller defekt. Udskift straks et skadet eller defekt produkt.
- Tab ikke produktet og undgå at støde det.
- Dette produkt må kun vedligeholdes af en kvalificeret tekniker pga. risikoen for elektrisk støt.
- Udsæt ikke produktet for vand eller fugt.

### Installation af produktet (billede C)

### Fastklemning af smartphone (billede D)



## Bortskaffelse



Produktet skal afleveres på et passende indsamlingspunkt. Bortskaf ikke produktet sammen med husholdningsaffald.  
For mere information, kontakt forhandleren eller den lokale myndighed der er ansvarlig for kontrol af affald.

## HU Gyors beüzemelési útmutató

## Körlámpa

RLSTND100BK



További információért lásd a bővített online kézikönyvet: [ned.is/rlstnd100bk](http://ned.is/rlstnd100bk)

## Tervezett felhasználás

Ez a termék beltéri környezet megvilágítására való, állványos körlámpa.

Ez a termék egy okostelefon tartására szolgál.

Ez a termék nem kamerák tartására szolgál.

A termék beltéri használatra készült.

A termék bármilyen módosítása befolyásolhatja a biztonságot, a jóállást és a megfelelő működést.

## Fő alkatrészek (A kép)

- |                     |                     |
|---------------------|---------------------|
| 1 Okostelefon-tartó | 4 USB-kábel         |
| 2 Gömbfej           | 5 Körlámpa          |
| 3 Kezelőpanel       | 6 Háromlábú állvány |

## Vezérlőpanel (B kép)

- |                       |                       |
|-----------------------|-----------------------|
| 7 Színhőmérséklet     | 9 Be-/kikapcsoló gomb |
| 8 Fényerő csökkentése |                       |

## Biztonsági utasítások

### FIGYELMEZTETÉS

- Ügyeljen arra, hogy a termék telepítése vagy használata előtt figyelmesen elolvasta és megértette az ebben a dokumentumban található információkat. Tartsa meg a csomagolást és ezt a dokumentumot későbbi használatra.
- A terméket csak az ebben a dokumentumban leírt módon használja.
- Ne használja a terméket, ha valamelyik része sérült vagy hibás. A sérült vagy meghibásodott terméket azonnal cserélje ki.
- Ne ejtse le a terméket és kerülje az ütődést.
- Ezt a terméket csak szakképzett technikus szervizelheti az áramütés kockázatának csökkentése érdekében.
- Óvja a terméket víztől vagy nedvségtől.

## A termék beüzemelése (C kép)

## Az okostelefon rögzítése (D kép)

## Ártalmatlanítás



A terméket elkülönítve, a megfelelő gyűjtőhelyeken kell leselejtezni. Ne dobja ki a készüléket a háztartási hulladék közé.

További információért lépjen kapcsolatba a forgalmazóval, vagy a hulladékkezelésért felelős helyi hatósággal.

## PL Przewodnik Szybki start

## Pierścień świetlny

RLSTND100BK



Więcej informacji znajdziesz w rozszerzonej instrukcji obsługi online: [ned.is/rlstnd100bk](http://ned.is/rlstnd100bk)

## Przeznaczenie

Ten produkt to pierścień świetlny na statywie przeznaczony do oświetlania środowiska wewnętrznego.

Ten produkt posiada funkcję montażu smartfona.

Ten produkt nie jest przeznaczony do montażu kamery.

Produkt jest przeznaczony wyłącznie do użytku wewnątrz pomieszczeń.

Wszelkie modyfikacje produktu mogą mieć wpływ na bezpieczeństwo, gwarancję i działanie.

## Główne części (rysunek A)

- |                       |                      |
|-----------------------|----------------------|
| 1 Uchwyty na smartfon | 4 Kabel USB          |
| 2 Głowica kulowa      | 5 Pierścień świetlny |
| 3 Panel sterujący     | 6 Statyw             |

## Panel sterujący (rysunek B)

- |                               |                      |
|-------------------------------|----------------------|
| 7 Zakres temperatury barwowej | 8 Zmniejsz jasność   |
|                               | 9 Włącznik zasilania |

## Instrukcje bezpieczeństwa

### OSTRZEŻENIE

- Przed zainstalowaniem lub użyciem produktu należy upewnić się, że instrukcje zawarte w niniejszym dokumencie zostały w pełni przeczytane i zrozumiane. Opakowanie oraz niniejszy dokument należy zachować na przyszłość.
- Produktu należy używać wyłącznie w sposób opisany w niniejszym dokumencie.
- Nie używaj produktu, jeśli jakkolwiek jego część jest zniszczona lub uszkodzona. Natychmiast wyemii uszkodzony lub wadliwy produkt.
- Nie upuszczaj produktu i unikaj uderzenia go.
- Ten produkt może być serwisowany wyłącznie przez wykwalifikowanego serwisanta, aby zmniejszyć ryzyko porażenia prądem elektrycznym.
- Nie narażaj produktu na działanie wody lub wilgoci.

## Instalowanie produktu (rysunek C)

## Mocowanie smartfona (rysunek D)

## Utylizacja



Produkt jest przeznaczony do oddzielnej zbiórki w odpowiednim punkcie odbioru. Nie należy pozbywać się produktu razem z odpadami gospodarstwa domowego. Aby uzyskać więcej informacji, należy skontaktować się ze sprzedawcą lub lokalnym urzędem odpowiedzialnym za gospodarkę odpadami.

## EL Οδηγός γρήγορης εκκίνησης

## Φωτιστικό δαχτυλίδι

RLSTND100BK



Για περισσότερες πληροφορίες δείτε το εκτενές online χειρίδιο: [ned.is/rlstnd100bk](http://ned.is/rlstnd100bk)

## Προοριζόμενη χρήση

Το προϊόν αυτό είναι ένα φωτιστικό δαχτυλίδι πάνω σε ένα τρίποδο το οποίο προορίζεται για το φωτισμό σε εσωτερικό χώρο.

Αυτό το προϊόν προορίζεται ως βάση για ένα έξυπνο κινητό τηλέφωνο.

To προϊόν δεν πρέπει να χρησιμοποιείται ως βάση για κάμερες.  
Το προϊόν αυτό προορίζεται αποκλειστικά για εσωτερικό χώρο.  
Οποιοδήποτε τροποποίηση του προϊόντος μπορεί να έχει επιπτώσεις στην ασφάλεια, την εγγύηση και τη σωστή λειτουργία.

### Κύρια μέρη (εικόνα A)

- |                       |                       |
|-----------------------|-----------------------|
| 1 Βάση για Smartphone | 4 Καλώδιο USB         |
| 2 Κεφαλή μπάλα        | 5 Φωτιστικό δαχτυλίδι |
| 3 Πίνακας ελέγχου     | 6 Τρίποδος            |

### Οθόνη ελέγχου (εικόνα B)

- |                        |                  |
|------------------------|------------------|
| 7 Θερμοκρασία χρώματος | 9 Κομπι ή ισχύος |
| 8 Μείωση φωτεινότητας  |                  |

### Οδηγίες ασφάλειας

#### ΠΡΟΕΙΔΟΠΟΙΗΣΗ

- Βεβαιωθείτε ότι έχετε διαβάσει και κατανοήσει αυτές τις οδηγίες πριν εγκαταστήσετε ή χρησιμοποιήσετε το προϊόν. Κρατήστε τη συσκευασία και το κείμενο για μελλοντική αναφορά.
- Χρησιμοποιείτε το προϊόν μόνο σύμφωνα με αυτό το έγγραφο.
- Μην χρησιμοποιείτε το προϊόν εάν οποιοδήποτε τμήμα του έχει ζημιά ή ελάττωμα. Αντικαταστήστε αμέσως ένα χαλασμένο ή ελαττωματικό προϊόν.
- Μην ρίχνετε κάτω το προϊόν και αποφυγείτε τα τραντάγματα.
- Για να μειώσετε τον κίνδυνο ηλεκτροπληξίας, η συντήρηση του προϊόντος πρέπει να πραγματοποιείται μόνο από εξουσιοδοτημένο τεχνικό συντήρησης.
- Μην εκθέτετε το προϊόν σε νερό ή υγρασία.

### Εγκατάσταση του προϊόντος (εικόνα C)

### Τοποθέτηση του τηλεφώνου (εικόνα D)

#### Απόρριψη



Το προϊόν προορίζεται για ξεχωριστή συλλογή σε κατάλληλο σημείο συλλογής. Μην απορρίπτετε το προϊόν μαζί με τα οικιακά απόβλητα.  
Για περισσότερες πληροφορίες επικοινωνήστε με τον αντιπρόσωπό σας ή τις τοπικές αρχές διαχείρισης αποβλήτων.

#### SK Rychlý návod

### Κυκλικό φως

RLSTND100BK



Viac informácií nájdete v rozšírenom návode online: [ned.is/rlstnd100bk](http://ned.is/rlstnd100bk)

### Ορισμένο использование

Το προϊόν είναι κυκλικό φως που είναι určeno pro osvětlení vnitřního prostředí.

Το προϊόν είναι určeno pro držení smartfónu.

Το προϊόν nie je určeno pro drženie fotoaparátov.

Το προϊόν είναι určeno len na použitie vo vnútri.

Každá zmena výrobku môže mať následky na bezpečnosť, záruku a správne fungovanie.

### Κύρια μέρη (εικόνα A)

- |                      |               |
|----------------------|---------------|
| 1 Δρζιακ smartfónu   | 4 Κάβελ USB   |
| 2 Γυλινά κεφαλή      | 5 Κυκλικό φως |
| 3 Οπλιστικός πίνακας | 6 Σταθί       |

### Οπλιστικός πίνακας (εικόνα B)

- |                  |
|------------------|
| 7 Τεπλοτα φαρίεβ |
| 8 Ζνίηενε ίαση   |
| 9 Βυπινάε        |

### Bezpečnostní pokyny

#### VAROVANIE

- Před instalací nebo použitím výrobku si nezapadněte přečíst a pochopit všechny pokyny v tomto dokumentu. Uchovávejte obal a tento dokument pro potřeby v budoucnu.
- Výrobek používejte jen podle popisu v tomto dokumentu.
- Výrobek nepoužívejte, ak je jeho část poškozená nebo chybí. Poškození nebo chybný výrobek okamžitě vyměňte.
- Dávajte pozor, aby vám výrobek nepadol a zabráňte nárazom.
- Servis tohto výrobku môže vykonávať len kvalifikovaný technik, aby sa znížilo nebezpečenstvo poranenia elektrickým prúdom.
- Výrobek nevystavujte vode alebo vlhkosti.

### Instalácia výrobku (obrázok C)

### Uputenie smartfónu (obrázok D)

#### Likvidácia



Tento výrobek je určený na separovaný zber na vhodnom zbernom mieste. Výrobek nelikvidujte spolu s komunálnym odpadom.

Ďalšie informácie získate od predajcu alebo miestneho úradu zodpovedného za nakladanie s odpadmi.

#### CS Rychlý návod

### Κυκλικό φως

RLSTND100BK



Více informácií nájdete v rozšírenom návode online: [ned.is/rlstnd100bk](http://ned.is/rlstnd100bk)

### Zamýšlené použití

Toto je cyklické svetlo na trojnožce určené pro osvětlení vnitřních prostor.

Tento výrobek obsahuje držák na chytrý telefon.

Výrobek není určen k uchycení fotoaparátů.

Tento výrobek je určen výhradně k použití ve vnitřních prostorách.

Jakékoli úpravy výrobku mohou ovlivnit jeho bezpečnost, záruku a správné fungování.

### Hlavní části (obrázek A)

- |                           |                  |
|---------------------------|------------------|
| 1 Držák chytrého telefonu | 4 USB kabel      |
| 2 Kulová hlava            | 5 Kruhové světlo |
| 3 Ovládací panel          | 6 Stativ         |

### Ovládací panel (obrázek B)

- |                 |                            |
|-----------------|----------------------------|
| 7 Teplota barev | 9 Tlačítko zapnutí/vypnutí |
| 8 Snížení jasu  |                            |

### Bezpečnostní pokyny

#### VAROVÁNÍ

- Před instalací či používáním výrobku si nejprve kompletně přečtěte pokyny obsažené v tomto dokumentu a ujistěte se, že jim rozumíte. Tento dokument a balení uschovejte pro případné budoucí použití.
- Výrobek používejte pouze tak, jak je popsáno v tomto dokumentu.
- Výrobek nepoužívejte, pokud je jakákoliv část poškozená nebo vadná. Poškozený nebo vadný výrobek okamžitě vyměňte.
- Zabraňte pádu výrobku a chráňte jej před nárazy.
- Servisní zásahy na tomto výrobku smí provádět pouze kvalifikovaný technik údržby, sníží se tak riziko úrazu elektrickým proudem.
- Nevystavujte výrobek působení vody ani vlhkosti.

## Instalace výrobku (obrázek C)

## Upevnění chytrého telefonu (obrázek D)

### Likvidace



Likvidaci tohoto produktu provádějte v příslušné sběrně. Nevyhazujte tento výrobek s komunálním odpadem. Pro více informací se obraťte na prodejce nebo místní orgány odpovědné za nakládání s odpady.

## RO Ghid rapid de inițiere

### Lampă circulară

RLSTND100BK



Pentru informații suplimentare, consultați manualul extins, disponibil online: [ned.is/rlstnd100bk](http://ned.is/rlstnd100bk)

### Utilizare preconizată

Acest produs este o lampă circulară pe tripod, proiectată pentru iluminarea unui spațiu interior.

Acest produs permite instalarea unui smartphone.

Acest produs nu permite instalarea unei camere de luat vederi.

Produsul este destinat exclusiv pentru utilizare în interior.

Orice modificare a produsului poate avea consecințe pentru siguranța, garanția și funcționarea corectă a produsului.

### Piese principale (imagine A)

- |                            |                   |
|----------------------------|-------------------|
| 1 Suport pentru smartphone | 4 Cablu USB       |
| 2 Rotulă                   | 5 Lampă circulară |
| 3 Panou de comandă         | 6 Trepied         |

### Panou de control (imagine B)

- |                          |               |
|--------------------------|---------------|
| 7 Temperatura culorilor  | 9 Buton Power |
| 8 Reduceți luminozitatea |               |

### Instrucțiuni de siguranță

#### AVERTISMENT

- Asigurați-vă că ați citit complet și că ați înțeles instrucțiunile din acest document înainte de a instala sau utiliza produsul. Păstrați ambalajul și acest document pentru a le consulta ulterior.
- Folosiți produsul exclusiv conform descrierii din acest document.
- Nu folosiți produsul dacă o piesă este deteriorată sau defectă. Înlocuiți imediat produsul deteriorat sau defect.
- Nu lăsați produsul să cadă și evitați ciocnirile elastice.
- Service-ul asupra acestui produs poate fi realizat doar de către un tehnician calificat pentru întreținere, pentru a reduce riscul de electrocutare.
- Nu expuneți produsul la apă sau umezeală.

### Instalarea produsului (imagine C)

### Fixarea smartphone-ului (imagine D)

### Eliminare



Produsul a fost creat pentru colectare separată la un punct de colectare adecvat. Nu eliminați produsul odată cu deșeurile menajere.

Pentru mai multe informații, contactați magazinul sau autoritatea locală responsabilă pentru gestionarea deșeurilor.

